



Handleiding

Manual

ECM153RVS

ECM153WIT

**Nederlands** ..... **NL 3 – NL 22**

**English** ..... **GB 3 – GB 22**

# Inhoud

■ <b>Uw combi-magnetron</b> .....	4
Beschrijving .....	4
Inleiding .....	5
■ <b>Bediening</b> .....	6 - 18
Ingebruikname .....	6
Klok instellen .....	7
Koken met de magnetron .....	8
Hetelucht koken .....	9
Koken met de grill .....	11
Combinatie koken .....	12
Ontdooien .....	13
Koken in meerdere fasen .....	14
Voorinstelfunctie .....	15
Auto menu .....	16
Kooktabel auto menu .....	17
Controlefunctie .....	18
Kinderslot .....	18
■ <b>Onderhoud</b> .....	19
Reinigen .....	19
■ <b>Storingen</b> .....	20
Wat te doen als .....	20
Algemeen .....	20
■ <b>Milieuaspecten</b> .....	21
Verpakking en toestel afvoeren .....	21
■ <b>Algemeen</b> .....	22
Technische gegevens .....	22

## Beschrijving

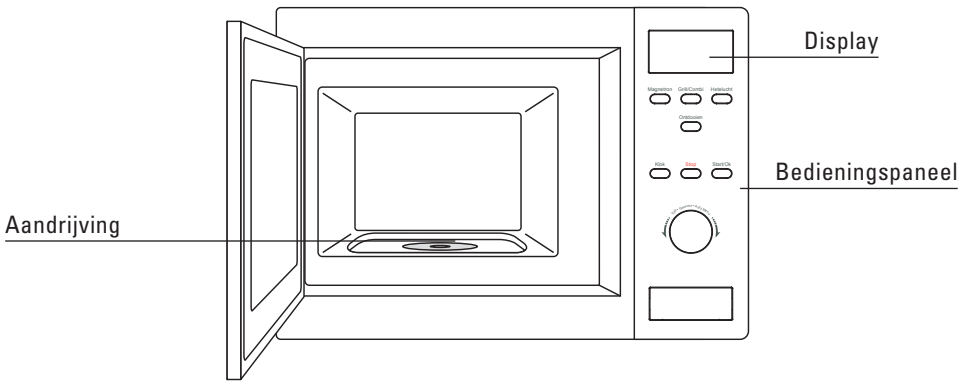

## Bedieningspaneel

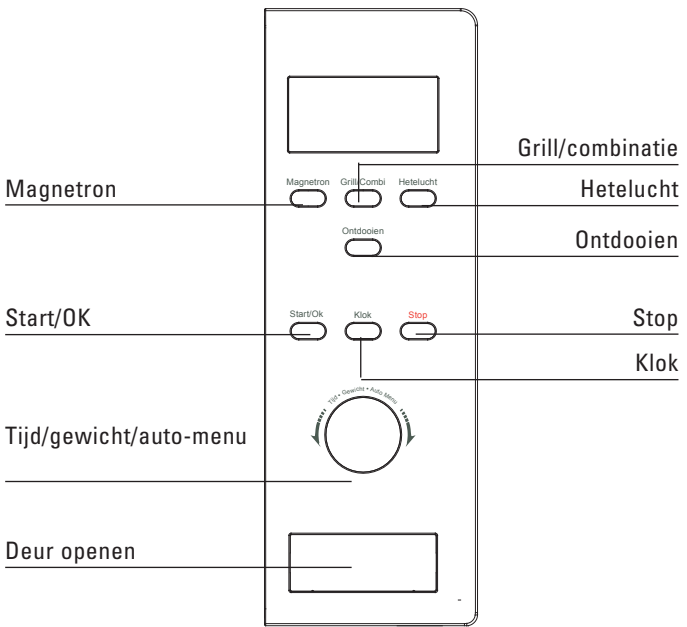

## Toebehoren

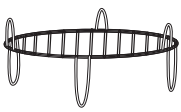

hoog rooster

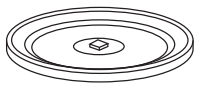

draaiplateau



ring voor draaiplateau



nokje voor draaiplateau

## Inleiding

U heeft gekozen voor een combi-magnetron van Etna.

Optimaal gebruikscomfort en een eenvoudige bediening stonden voorop bij de ontwikkeling van dit product.

De combi-magnetron verenigt de eigenschappen van een magnetron met die van een traditionele oven.

De uitgebreide instelmogelijkheden maken het mogelijk exact die bereidingswijze te kiezen die u voor ogen staat. De bediening is niettemin eenvoudig.

De functies zijn overzichtelijk op het bedieningspaneel ondergebracht. Iedere functie heeft zijn eigen toets. De display informeert en helpt u bij het instellen.

De bediening van deze combi-magnetron is eenvoudig. Met deze handleiding willen we vooral inzicht geven in alle mogelijkheden van dit toestel.

In het hoofdstuk bediening zijn de verschillende functies overzichtelijk gerangschikt. Er zijn ook tips opgenomen waarmee u uw voordeel kunt doen.

Bewaar deze handleiding zorgvuldig zodat een eventuele volgende gebruiker er ook zijn voordeel mee kan doen.

Veel kookplezier!

## Ingebruikname

### Lees voor gebruik eerst de separate veiligheidsvoorschriften!

#### plaatsen

Plaats de magnetron op een stevige en vlakke ondergrond. Zorg voor voldoende ventilatie rondom de magnetron. Houd aan de bovenzijde 30 cm ruimte vrij. Houd aan de achterzijde en zijkanten minimaal 7,5 cm ruimte vrij.

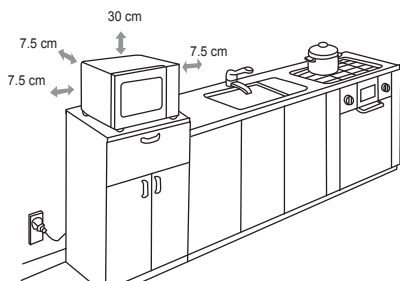

Dek de ventilatieopeningen niet af.

De stelvoetjes mogen niet verwijderd worden.

**Gebruik bij voorkeur het ovenrooster voor het bereiden van gerechten. Plaats koude (diepvries) gerechten nooit direct op het glazen draaiplateau. Door temperatuurverschillen kan deze barsten!**

Niet alle materialen kunnen in de combi-magnetron. In de onderstaande tabel is aangegeven welke materialen u wel en niet kunt gebruiken.

Materiaal	Magnetron	Hetelucht	Combinatie	Grill
papier	ja*	nee	nee	nee
aluminiumfolie	ja**	ja	ja**	ja
huishoudfolie	ja	nee	nee	nee
aluminium bakjes	nee	ja	nee	ja
diepvries / magnetron servies	ja	nee	nee	nee
hittebestendig plastic	ja	nee	nee	nee
ongeglazuurd aardewerk	nee	ja	nee	ja
metalen kookgerei	nee	ja	nee	ja
normaal glas	ja	nee	nee	nee
Pyrex, ander ovenvast glas				
en keramiek	ja	ja	ja	ja
borden met metaalhoudende sierrand	nee	ja	nee	ja
metalen sluitstrip	nee	ja	nee	nvt
kwikthermometer	nee	ja	nee	ja
afgesloten pot	nee	nvt	nvt	nvt
fles met een nauwe hals	nee	nvt	nvt	nvt
braadzakken	ja	ja	ja	nee

\* Gebruik niet-gedecoreerd keukenpapier voor het afdekken van een schaal of onder brood bij het ontdooien.

\*\* Door dunnerre gedeelten van gerechten (zoals kippenpoten) af te dekken, voorkomt u dat ze te snel garen.

## Klok instellen

- 1 Druk toets 'Klok'.  
Kies tussen 12-uurs of 24-uurs aanduiding.
- 2 Draai regelknop 'Tijd/Gewicht/Auto Menu'. Stel de uren in (tussen 0-23 bij 24 uurs instelling/ tussen 1-12 bij 12 uurs instelling).
- 3 Druk toets 'Klok'.  
De minuten-aanduiding gaat knipperen.
- 4 Draai regelknop 'Tijd/Gewicht/Auto Menu'.  
Stel de minuten in (tussen 0-59).
- 5 Druk toets 'Klok'.  
De ingestelde tijd verschijnt (":" knippert).  
Indien u tijdens het instellen van de klok op 'Stop' drukt verschijnt de vorige klok-instelling.

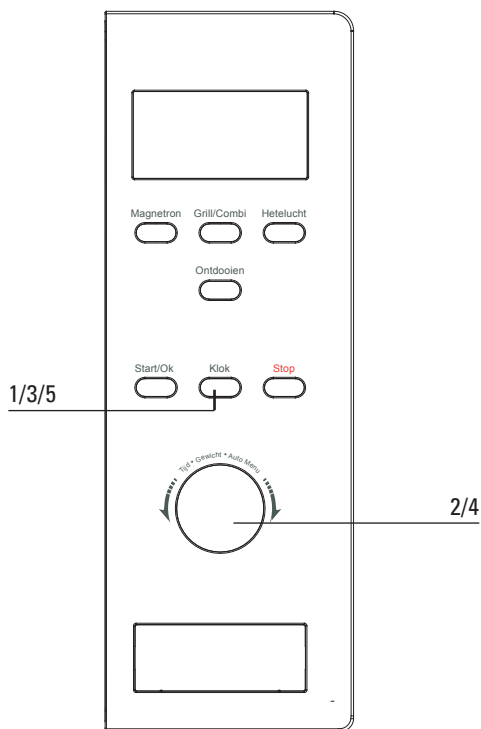

### opmerking

Wanneer het toestel elektrisch wordt aangesloten, geeft de display "0:00" weer.

## Koken met de magnetron

- 1 Druk toets 'Magnetron' om de magnetronfunctie te selecteren. Op het display verschijnt 'P100'.
- 2 Druk herhaaldelijk op 'Magnetron' of draai regelknop 'Tijd/Gewicht/Auto Menu' om het magnetronvermogen aan te passen.
- 3 Druk toets 'Start/OK' om het magnetronvermogen te bevestigen.
- 4 Draai regelknop 'Tijd/Gewicht/Auto Menu'. Stel de kooktijd in (de maximale kooktijd is 95 minuten).
- 5 Druk toets 'Start/OK' om het ingestelde programma te starten.

### voorbeeld:

U wilt 80% magnetronvermogen met een kookduur van 20 minuten.

- 1 Druk 1x toets 'Magnetron'. In de display verschijnt "P100". Druk nogmaals toets 'Magnetron' om 80% vermogen in te stellen. In de display verschijnt "P80".
- 2 Druk toets 'Start/OK'.
- 3 Draai regelknop 'Tijd/Gewicht/Auto Menu' totdat in de display "20:00" verschijnt (de maximale kooktijd is 95 minuten).
- 4 Druk toets 'Start/OK' om het ingestelde programma te starten.

## tabel magnetronvermogen

Vermogen	Druk toets 'Magnetron'
100% (P100)	1x
80% (P80)	2x
50% (P50)	3x
30% (P30)	4x
10% (P10)	5x

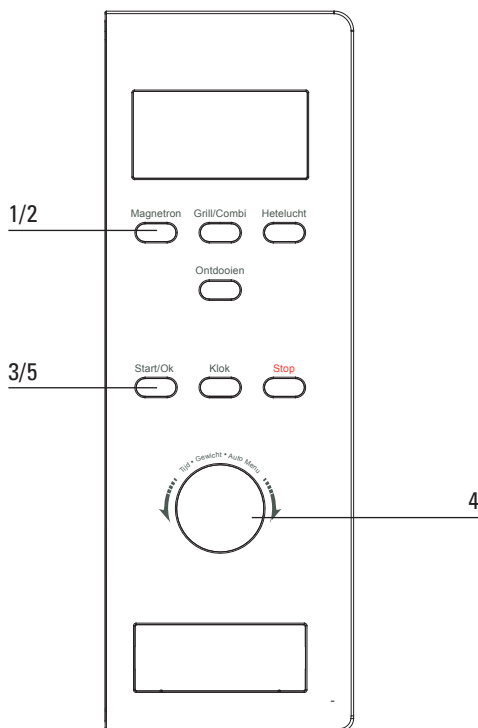

## Snel koken

- 1 Druk toets 'Start/OK'. U kookt nu 30 seconden met 100% magnetronvermogen.

*Elke volgende bediening van de 'Start/OK' toets verlengt het kookproces met 30 seconden. De maximale kooktijd is 95 minuten.*



# Hetelucht koken

## met voorverwarmfunctie

- 1 Druk 1x toets 'Hetelucht'. Op het display verschijnt '150'.
- 2 Draai regelknop 'Tijd/Gewicht/Auto Menu'. Stel de gewenste temperatuur in (de temperatuur is instelbaar van 150 tot 240 °C).
- 3 Druk toets 'Start/OK' om de ingestelde temperatuur te bevestigen.
- 4 Druk toets 'Start/OK' om het ingestelde programma te starten.

*Er klinken 2 pieptonen wanneer de voorverwarm-temperatuur is bereikt. De temperatuur is zichtbaar in de display en knippert.*

- 5 Plaats het gerecht in de oven en sluit de deur. Draai regelknop 'Tijd/Gewicht/Auto Menu'. Stel de kooktijd in (maximale kooktijd 95 minuten).
- 6 Druk toets 'Start/OK' om het ingestelde programma te starten.

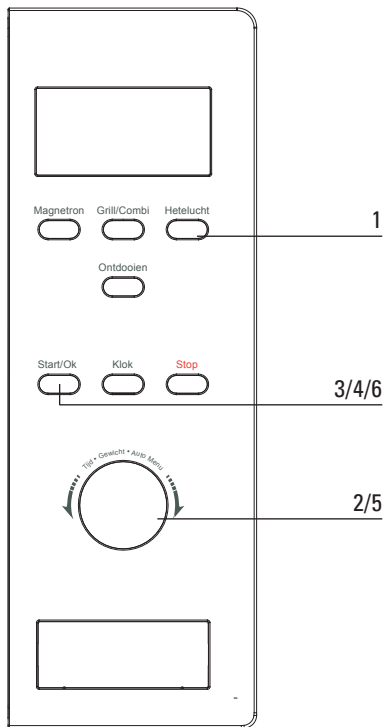

## Hetelucht koken

### zonder voorverwarmfunctie

- 1 Druk 1x toets 'Hetelucht'. Op het display verschijnt '150'.
- 2 Draai regelknop 'Tijd/Gewicht/Auto Menu'. Stel de gewenste temperatuur in (de temperatuur is instelbaar van 150 tot 240 °C).
- 3 Druk toets 'Start/OK' om de ingestelde temperatuur te bevestigen.
- 4 Draai regelknop 'Tijd/Gewicht/Auto Menu'. Stel de kooktijd in (maximale kooktijd 95 minuten).
- 5 Druk toets 'Start/OK' om het ingestelde programma te starten.

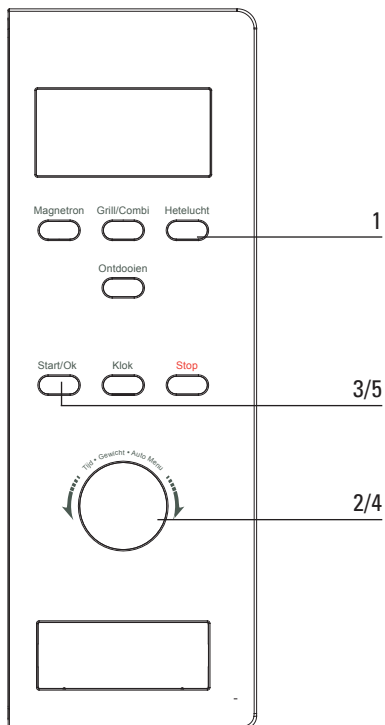

## Koken met de grill

- 1 Druk 1x toets 'Grill/Combi'.  
G-1 knippert.
- 2 Druk toets 'Start/OK' om het ingestelde programma te selecteren.
- 3 Draai regelknop 'Tijd/Gewicht/Auto Menu'.  
Stel de kooktijd in (de maximale kooktijd is 95 minuten).
- 4 Druk toets 'Start/OK' om het ingestelde programma te starten.

*Er klinken 2 pieptonen als de helft van de grilltijd verstreken is. Voor een beter grillresultaat is het aan te bevelen het gerecht op dit moment om te draaien.*

Druk opnieuw 'Start/OK' om het grillen te hervatten.

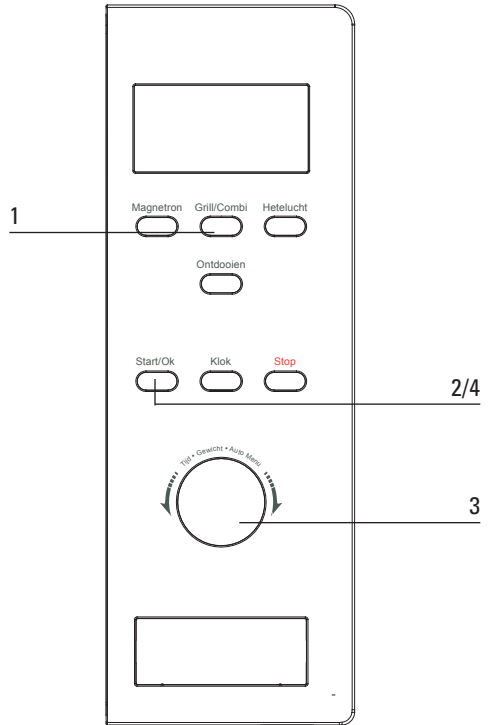

## Combinatie koken

- 1 Druk 1x toets 'Grill/Combi'.  
G-1 knippert.
- 2 Draai regelknop 'Tijd/Gewicht/Auto Menu'.  
Stel het gewenste combinatie-programma in (C-1, C-2, C-3 of C-4).
- 3 Druk toets 'Start/OK' om het ingestelde programma te selecteren.
- 4 Draai regelknop 'Tijd/Gewicht/Auto Menu'.  
Stel de kooktijd in (maximale kooktijd 95 minuten).
- 5 Druk toets 'Start/OK' om het ingestelde programma te starten.

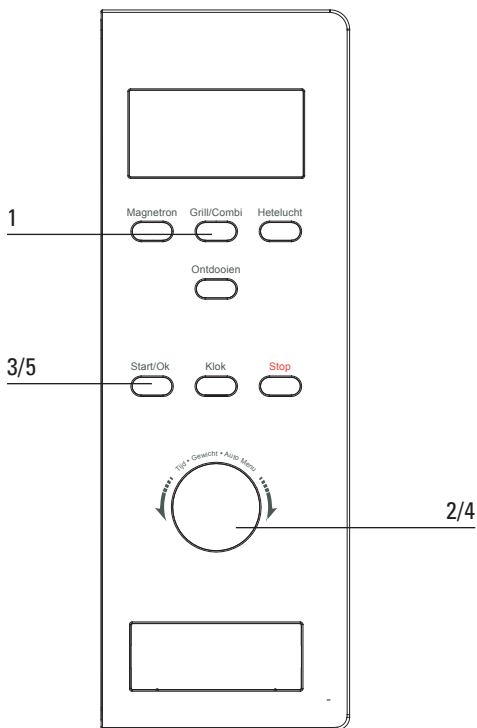

### tabel combinaties

Instructies	Display	Magnetron	Grill	Hetelucht
1	C-1	■		■
2	C-2	■	■	
3	C-3		■	■
4	C-4	■	■	■

# Ontdooien

## met ingesteld gewicht

- 1 Druk 1x toets 'Ontdooien'.  
In de display verschijnt "dEF1".
- 2 Draai regelknop 'Tijd/Gewicht/Auto Menu'.  
Stel het gewenste gewicht in (tussen 100 en 2000 gram).
- 3 Druk toets 'Start/OK' om het ingestelde programma te starten.

## met ingestelde tijd

- 1 Druk 2x toets 'Ontdooien'. In de display verschijnt "dEF2".
- 2 Draai regelknop 'Tijd/Gewicht/Auto Menu'.  
Stel de gewenste ontdooitijd in (de maximaal in te stellen tijd is 95 minuten).
- 3 Druk toets 'Start/OK' om het ingestelde programma te starten.

**Gebruik bij voorkeur het ovenrooster voor het bereiden van gerechten.**

**Plaats koude (diepvries) gerechten nooit direct op het glazen draaiplateau.**

**Door temperatuurverschillen kan deze barsten!**

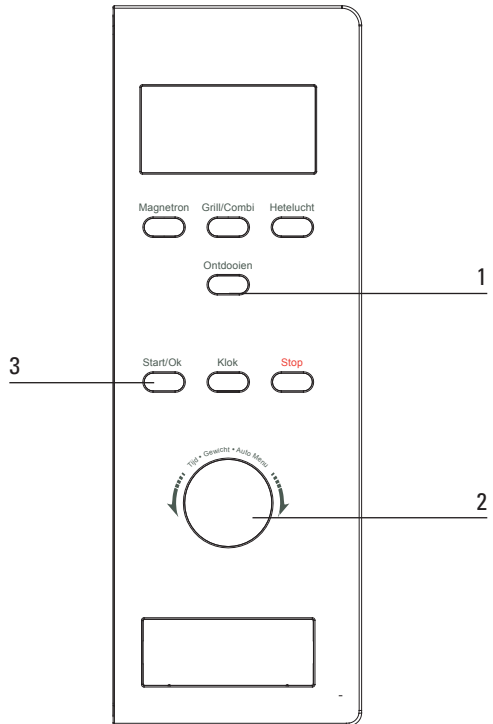

## Koken in meerdere fasen

U kunt maximaal 3 kookfasen instellen. Stel de ontdoofunctie (indien van toepassing) als eerste fase in. Na elke fase klinkt een pieptoon en begint de volgende fase.

*Auto-menu kan in deze stand niet worden gebruikt.*

### voorbeeld

U wilt 5 minuten ontdoeien en daarna 7 minuten 80% magnetronvermogen.

- 1 Druk 2x toets 'Ontdoeien'.  
In de display verschijnt "dEF2".
- 2 Draai regelknop 'Tijd/Gewicht/Auto Menu'.  
Stel de ontdooitijd in op 5 minuten.
- 3 Druk 2x toets 'Magnetron' voor stand 80% magnetronvermogen.
- 4 Druk toets 'Start/OK' om het ingestelde vermogen te bevestigen.
- 5 Draai regelknop 'Tijd/Gewicht/Auto Menu'.  
Stel de kooktijd in op 7 minuten.
- 6 Druk toets 'Start/OK' om het ingestelde programma te starten.

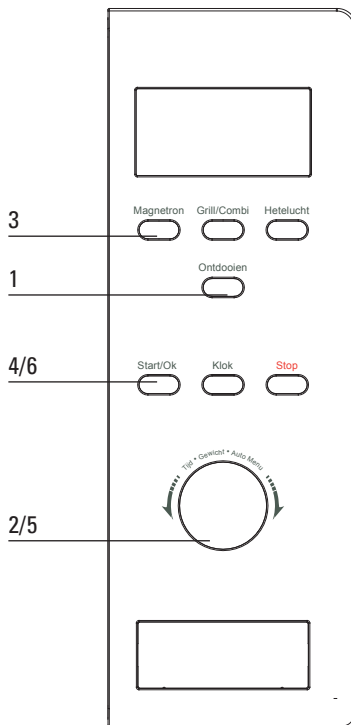

## Voorinstelfunctie

**stel eerst de tijd klok in (zie hoofdstuk "Klok instellen")**

- 1 Stel een kookfunctie in. Maximaal kunnen 3 functies worden ingesteld (met uitzondering van de ontdooistand). Bij "Auto menu" kunt u maximaal 1 functie instellen.
- 2 Druk toets 'Klok'. In de display verschijnt de huidige tijd. De uuraanduiding knippert.
- 3 Draai regelknop 'Tijd/Gewicht/Auto Menu'. Stel de gewenste uren in.
- 4 Druk toets 'Klok'. De minuten-aanduiding knippert.
- 5 Draai regelknop 'Tijd/Gewicht/Auto Menu'. Stel de gewenste minuten in.
- 6 Druk toets 'Start/OK' om het ingestelde programma te selecteren. Wanneer de ingestelde tijd is bereikt klinken er 2 pieptonen en start het kookprogramma.

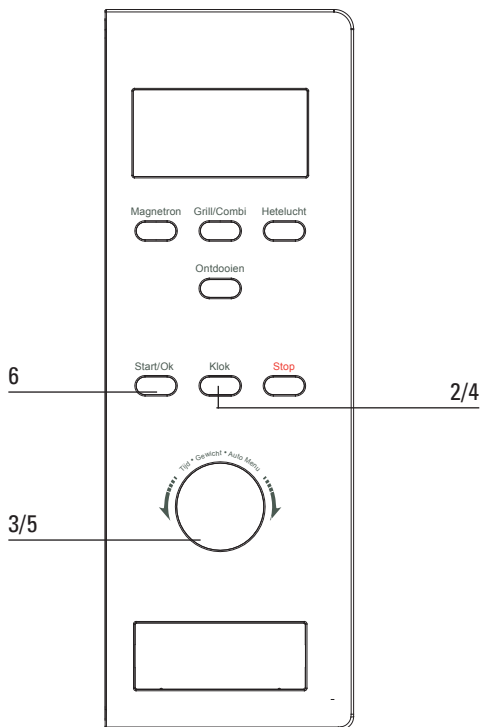

## Auto menu

- 1 Draai regelknop 'Tijd/Gewicht/Auto Menu' rechtsom. Stel het gewenste programma in (A1, A2...A10).
- 2 Druk toets 'Start/OK' om het ingestelde programma te selecteren.
- 3 Draai regelknop 'Tijd/Gewicht/Auto Menu'. Stel het gewenste gewicht of hoeveelheid in.
- 4 Druk toets 'Start/OK' om het ingestelde programma te starten.

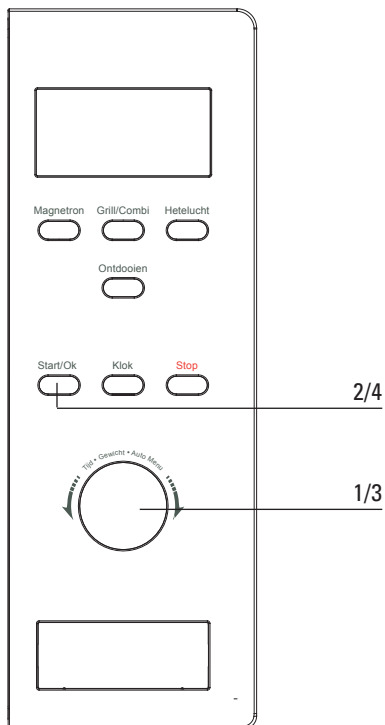



## Kooktabel auto menu

Menu	Gewicht/Hoeveelheid	Display	Vermogen
<b>A1</b> reheat opwarmen	150 g	150g	100%
	250 g	250g	
	350 g	350g	
	450 g	450g	
	600 g	600g	
<b>A2</b> potato aardappel	1 (ong. 230 g)	1	100%
	2 (ong. 460 g)	2	
	3 (omh. 690 g)	3	
<b>A3</b> meat vlees	150 g	150g	100%
	300 g	300g	
	450 g	450g	
	600 g	600g	
<b>A4</b> vegetables groente	150 g	150g	100%
	350 g	350g	
	500 g	500g	
<b>A5</b> fish vis	150 g	150g	80%
	250 g	250g	
	350 g	350g	
	450 g	450g	
	650 g	650g	
<b>A6</b> pasta	50 g (met koud water 450 g)	50g	80%
	100 g (met koud water 800 g)	100g	
	150 g (met koud water 1200 g)	150g	
<b>A7</b> soup soep	200 ml	200ml	100%
	400 ml	400ml	
	600 ml	600ml	
<b>A8</b> cake	475 g	475g	Voorverwarmen op 180 °C
<b>A9</b> pizza	200 g	200g	C-4
	300 g	300g	
	400 g	400g	
<b>A10</b> chicken vis	500 g	500g	C-4
	750 g	750g	
	1000 g	1000g	
	1200 g	1200g	

## Controlefunctie

- Druk tijdens het koken toets 'Magnetron', 'Grill/Combi' of 'Hetelucht'.  
Het ingestelde vermogen wordt 2-3 sec. weergegeven in de display.
- Druk in de voorinstel functie toets 'Klok'.  
De actuele auto-starttijd wordt 2-3 sec. weergegeven in de display.
- Druk tijdens het koken toets 'Klok'.  
De dagtijd wordt 2-3 sec. weergegeven in de display.

## Kinderslot functie

### kinderslot inschakelen

- Druk 3 seconden toets 'Stop'.  
Een 'lange' pieptoon klinkt. In de display verschijnt het symbool .

### kinderslot uitschakelen

- Druk 3 seconden toets 'Stop'.  
Een 'lange' pieptoon klinkt.  
Het symbool  verdwijnt.

## Reinigen

- Maak de binnenzijde direct na gebruik schoon. Gebruik een vochtige doek om condens, overgekookt vocht en voedselresten te verwijderen. Achtergebleven kruimels en vocht absorberen magnetronenergie en verlengen de kooktijden.
- Reinig de binnen- en buitenzijde regelmatig; gebruik een sopje van afwasmiddel en maak de oven met een droge doek goed droog.
- Zorg dat de afdekking van de microgolf-verdeler schoon is. Vervuiling van de afdekking kan leiden tot vonkvorming.
- Reinig het toebehoren regelmatig; gebruik een sopje van afwasmiddel met een borstel en maak het toebehoren met een droge doek goed droog. Het toebehoren mag ook afgewassen worden in de vaatwasmachine.
- Geurtjes verdwijnen als u een glas azijn of water met citroen in de ovenruimte zet. Schakel de magnetron gedurende twee minuten in op vol vermogen. Daarna afnemen met een vochtige doek.
- Controleer de deursluiting en het deurrubber regelmatig op beschadigingen.
- Gebruik de combi-magnetron niet wanneer de deur of deursluiting beschadigd zijn.

## Wat te doen als...

Wanneer het toestel niet goed werkt, betekent dit niet altijd dat het defect is. Probeer het euvel eerst zelf als volgt te verhelpen. Bel de servicedienst indien onderstaande adviezen niet helpen.

- Zit de stekker in het stopcontact?
- Is de deur goed gesloten?
- Is de zekering in de meterkast defect?
- Zijn het vermogen en de bereidingstijd goed ingesteld?
- Staan er voorwerpen in de magnetron die er niet thuishoren?
- Heeft u het juiste keukengerei gebruikt?
- Zijn de ventilatieopeningen geblokkeerd?
- Is het voedsel voldoende ontdooid?
- Heeft u het voedsel tijdens de bereiding gekeerd of geroerd?

## Algemeen

Raadpleeg bij storingen het telefoonnummer van de servicedienst. Zie hiervoor de bijgeleverde garantiekaart of raadpleeg de internet site **[www.etnaservice.nl](http://www.etnaservice.nl)**. Op deze site zijn ook schoonmaak- en gebruikerstips te vinden. Er zijn ook diverse schoonmaakmiddelen via deze site te verkrijgen.

## Verpakking en toestel afvoeren

De verpakking van het toestel is recyclebaar.

Gebruikt kunnen zijn:

- karton;
- polyethyleenfolie (PE);
- CFK- vrij polystyreen (PS- hardschuim).

Deze materialen op verantwoorde wijze en conform de overheidsbepalingen afvoeren.

**Op het typeplaatje is het symbool van een doorgekruiste vuilnisbak aangebracht:**



Dit betekent dat het apparaat aan het einde van zijn levensduur niet bij het gewone huisvuil mag worden gevoegd, maar naar een speciaal centrum voor gescheiden afvalinzameling van de gemeente moet worden gebracht of naar een verkooppunt dat deze service verschaft.

Het apart verwerken van een huishoudelijk apparaat zoals dit toestel, voorkomt mogelijk negatieve gevolgen voor het milieu en de gezondheid, die door een ongeschikte verwerking ontstaat, en zorgt ervoor dat de materialen waaruit het apparaat bestaat teruggewonnen kunnen worden om een aanmerkelijke besparing van energie en grondstoffen te verkrijgen.

## Technische gegevens

Voeding	230 V 50 Hz
Aansluitwaarde	2500 W
Magnetronvermogen	900 W
Grillvermogen	1100 W
Heteluchtvermogen	2500 W
Oveninhoud	25 l
Gewicht	17,23 kg
Afmetingen (bxhxd)	513 x 306,2 x 483 mm

## Contents

■ <b>Your combi-microwave oven</b> .....	4
Description .....	4
Introduction .....	5
■ <b>Operation</b> .....	6 - 18
Bringing the oven into operation .....	6
Setting the clock .....	7
Cooking using the microwave .....	8
Hot-air cooking .....	9
Cooking using the grill .....	11
Combination cooking .....	12
Defrosting .....	13
Multistage cooking .....	14
Pre-set function .....	15
Auto menu .....	16
Cooking table auto menu .....	17
Checking the settings .....	18
Childproof lock .....	18
■ <b>Maintenance</b> .....	19
Cleaning .....	19
■ <b>Faults</b> .....	20
What should I do if .....	20
General .....	20
■ <b>Environmental aspects</b> .....	21
Disposal of packaging and appliance .....	21
■ <b>General</b> .....	22
Technical information .....	22

## Description

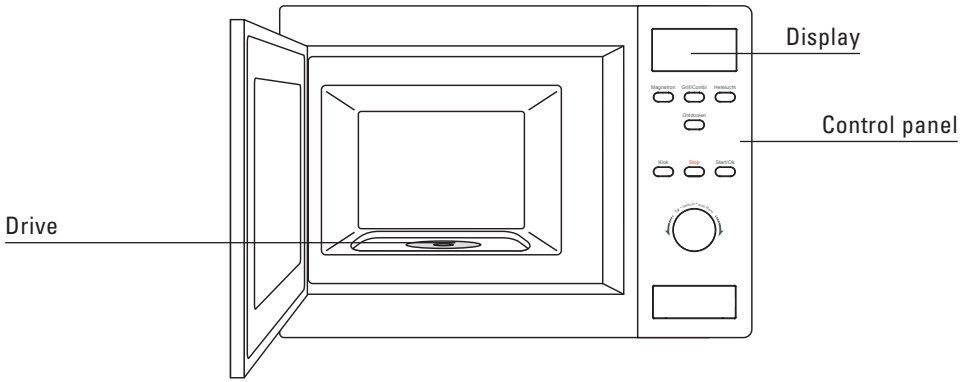

## Control panel

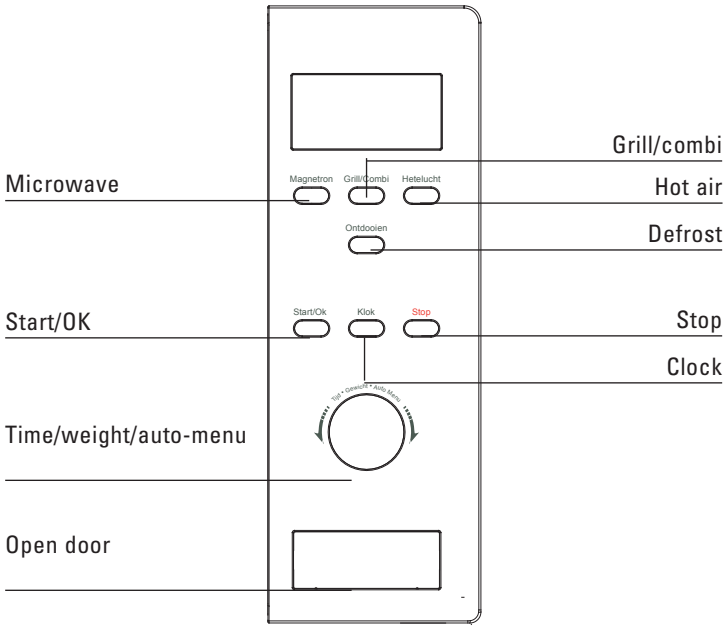

## Accessories

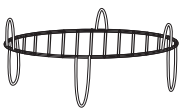

High rack

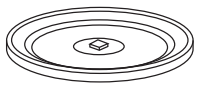

Turntable



Roller stay



Cam for turntable



## Introduction

You have chosen an Etna combi-microwave oven.

Optimum ease of use and simple operation were the most important factors in the development of this product.

The combi-microwave oven combines the characteristics of a microwave oven with those of a traditional oven.

The extensive range of settings available enables you to select the exact method of cooking that you have in mind. The design ensures easy to use, controls.

The functions are arranged conveniently on the control panel. Every function has its own button. The display provides information and helps you choose the settings.

The controls for this oven are very easy. What we particularly want to do in this manual is give you an idea of all the possibilities this appliance offers.

The various functions are arranged for easy-reference in the operation section. You will also find some useful tips.

Separate installation instructions have been enclosed for installing the appliance.

Please keep this manual carefully, since any subsequent user will also find it very useful.

We wish you much pleasure with your combi-microwave oven!

## Bringing the oven into operation

### Read the separate safety instructions before using the device!

#### positioning

Place the microwave oven on a firm, flat surface. Make sure that there is sufficient ventilation around the microwave oven. Keep a 30 cm space free at the top. At the rear and sides keep a 7.5 cm space free.

Do not cover the air vents.

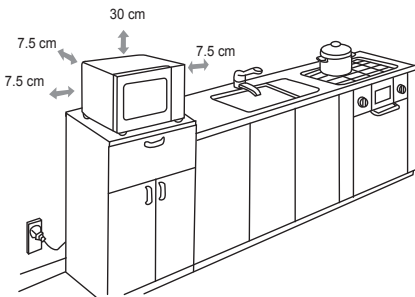

The adjustable feet should not be removed.

Do not place the microwave oven near a heat source.

**Preferably use the oven grid when preparing meals. Never place cold (frozen) meals directly on the glass turntable. The difference in temperature may cause it to crack!**

Not all materials can be used in the combi-microwave oven. The table below shows which materials can be used and which materials cannot be used.

Material	Microwave	Hot air	Combi	Grill
paper	yes*	no	no	no
aluminium foil	yes**	yes	yes**	yes
cling film	yes	no	no	no
aluminium trays	no	yes	no	yes
freezer/microwave oven dishes	yes	no	no	no
heatproof plastic	yes	no	no	no
unglazed earthenware	no	yes	no	yes
metal cooking utensils	no	yes	no	yes
normal glass	yes	no	no	no
ovenproof glass/ceramics	yes	yes	yes	yes
metallic decoration	no	yes	no	yes
metallic twists	no	yes	no	n/a
mercury thermometer	no	yes	no	yes
bottle with narrow neck	no	n/a	n/a	n/a
roasting bags	yes	yes	yes	no

\* Use undecorated kitchen paper to cover a dish or to place under bread when defrosting.

\*\* By covering thinner parts of foods (such as chicken legs), you prevent them from cooking too quickly.

## Setting the clock

- 1 Press the 'Klok' button. Select either 12-hour or 24-hour notation.
- 2 Turn the 'Tijd/Gewicht/Auto Menu' control knob. Set the hours (between 0 and 23 for 24-hour notation / between 1-12 for 12-hour notation).
- 3 Press the 'Klok' button. The minutes-display starts to flash.
- 4 Turn the 'Tijd/Gewicht/Auto Menu' control knob. Set the minutes (from 0-59).
- 5 Press the 'Klok' button. The time that you have set is displayed (":" flashes). If you press 'Stop' while setting the clock the previous clock setting will be displayed.

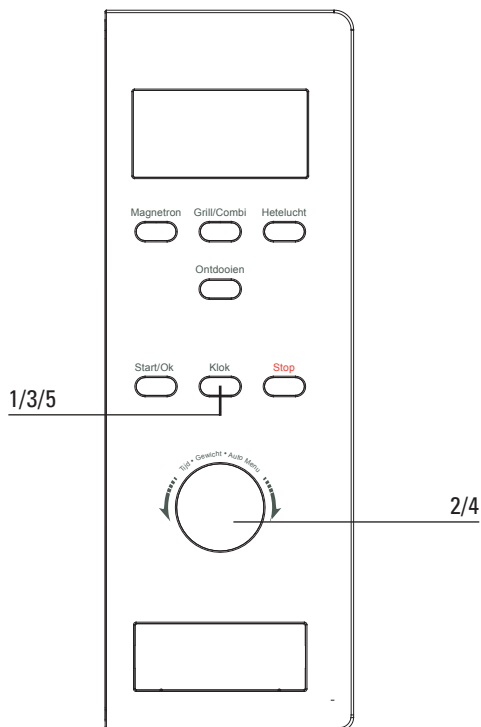

### remarks

When the microwave is connected to the electricity supply the display will show "0:00".

## Cooking using the microwave

- 1 Press the 'Magnetron' button to select the microwave function. The display shows "P100".
- 2 Press the 'Magnetron' button repeatedly or turn the 'Tijd/Gewicht/Auto Menu' control knob to adjust the microwave power.
- 3 Press the 'Start/OK' button to confirm the microwave power.
- 4 Turn the 'Tijd/Gewicht/Auto Menu' control knob. Set the cooking time (the maximum cooking time is 95 minutes).
- 5 Press the 'Start/OK' button to start the set programme.

### example:

You want to cook the dish at 80% of the microwave power level for 20 minutes.

- 1 Press the 'Magnetron' button once. The display shows "P100". Press the 'Magnetron' button again to set the power level to 80%. The display shows "P80".
- 2 Press the 'Start/OK' button.
- 3 Turn the 'Tijd/Gewicht/Auto Menu' control knob until the display shows "20:00" (the maximum cooking time is 95 minutes).
- 4 Press the 'Start/OK' button to start the set programme.

## microwave power level table

Power level	Press the 'Magnetron' button
100%	(P100) 1x
80%	(P80) 2x
50%	(P50) 3x
30%	(P30) 4x
10%	(P10) 5x

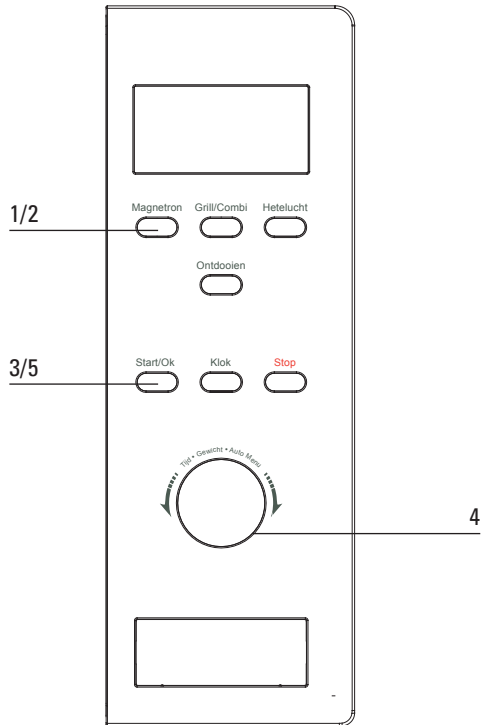

## Instant cooking

- 1 Press the 'Start/OK' button. Cooking will now be for 30 seconds at a microwave power level of 100%.

*Each subsequent time you press the 'Start/OK' button the cooking process is extended by 30 seconds. The maximum cooking time is 95 minutes.*

# Hot-air cooking

## using the pre-heating function

- 1 Press the 'Hetelucht' button once. The display shows "150".
- 2 Turn the 'Tijd/Gewicht/Auto Menu'. Set the desired temperature (the temperature can be set between 150 and 240 °C).
- 3 Press the 'Start/OK' button to confirm the temperature setting.
- 4 Press the 'Start/OK' button to start the set programme.

*Two beeps will sound when the pre-heating temperature is achieved. The temperature can be seen flashing in the display.*

- 5 Place the meal in the oven and close the door. Turn the 'Tijd/Gewicht/Auto Menu' control knob. Set the cooking time (the maximum cooking time is 95 minutes).
- 6 Press the 'Start/OK' button to start the set programme.

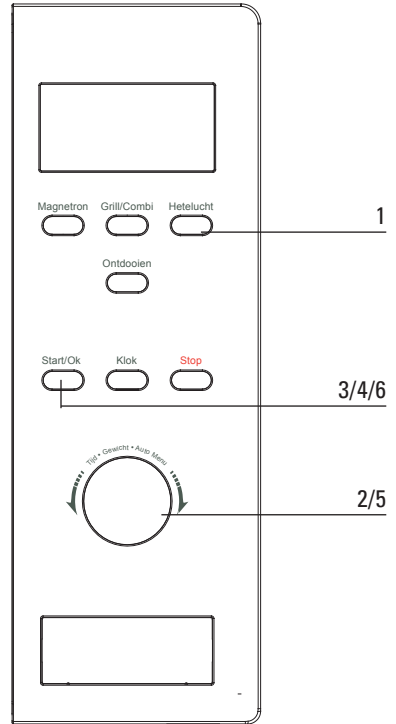

## Hot-air cooking

### without using the pre-heating function

- 1 Press the 'Hetelucht' button once. The display shows "150".
- 2 Turn the 'Tijd/Gewicht/Auto Menu' control knob. Set the desired temperature (the temperature can be set between 150 and 240 °C).
- 3 Press the 'Start/OK' button to confirm the temperature setting.
- 4 Turn the 'Tijd/Gewicht/Auto Menu' control knob. Set the cooking time (the maximum cooking time is 95 minutes).
- 5 Press the 'Start/OK' button to start the set programme.

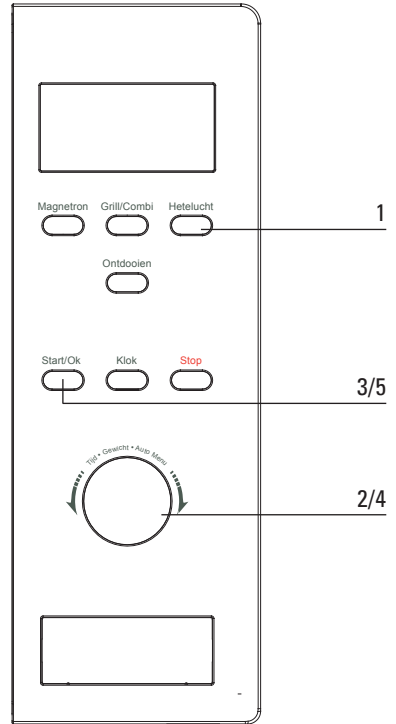

## Cooking using the grill

- 1 Press the 'Grill/Combi' button once.  
G-1 flashes.
- 2 Press the 'Start/OK' button to confirm the set programme.
- 3 Turn the 'Tijd/Gewicht/Auto Menu' control knob. Set the cooking time (the maximum cooking time is 95 minutes).
- 4 Press the 'Start/OK' button to start the set programme.

*Two beeps will sound when the grilling time reaches the halfway point. We recommend turning the dish at this time to achieve a better result.*

Press the 'Start/OK' button again to resume grilling.

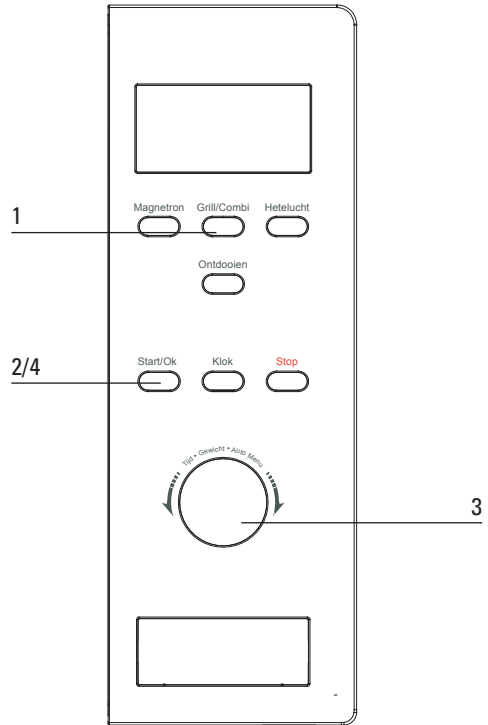

## Combination cooking

- 1 Press the 'Grill/Combi' button once.  
G-1 flashes.
- 2 Turn the 'Tijd/Gewicht/Auto Menu' control knob. Select the desired combination programme (C-1, C-2, C-3 or C-4).
- 3 Press the 'Start/OK' button to confirm the set programme.
- 4 Turn the 'Tijd/Gewicht/Auto Menu' control knob. Set the cooking time (the maximum cooking time is 95 minutes).
- 5 Press the 'Start/OK' button to start the set programme.

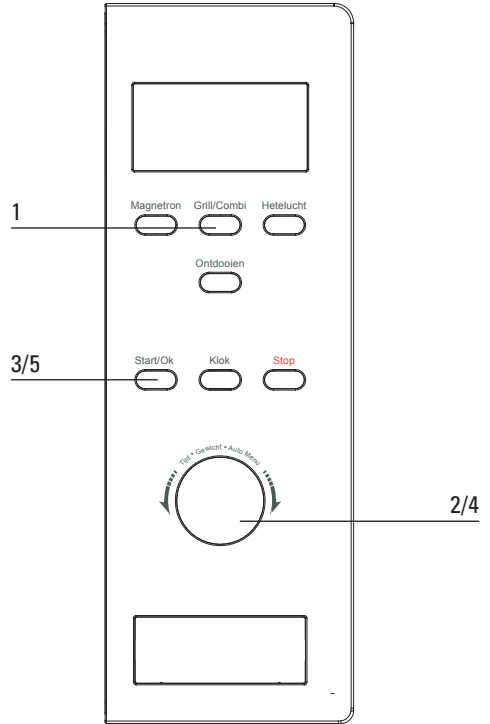

### table of combinations

Instructions	Display	Microwave	Grill	Hot-air
1	C-1	■		■
2	C-2	■	■	
3	C-3		■	■
4	C-4	■	■	■



## Defrosting

### by setting the weight

- 1 Press the 'Ontdooien' button once. The display shows "dEF1".
- 2 Turn the 'Tijd/Gewicht/Auto Menu' control knob. Set the desired weight (between 100 and 2,000 grams).
- 3 Press the 'Start/OK' button to start the set programme.

### by setting a time

- 1 Press the 'Ontdooien' button twice. The display shows "dEF2".
- 2 Turn the 'Tijd/Gewicht/Auto Menu' control knob. Set the desired defrosting time (the max. time that you can set is 95 minutes).
- 3 Press the 'Start/OK' button to start the set programme.

**Preferably use the oven grid when preparing meals. Never place cold (frozen) meals directly on the glass turntable. The difference in temperature may cause it to crack!**

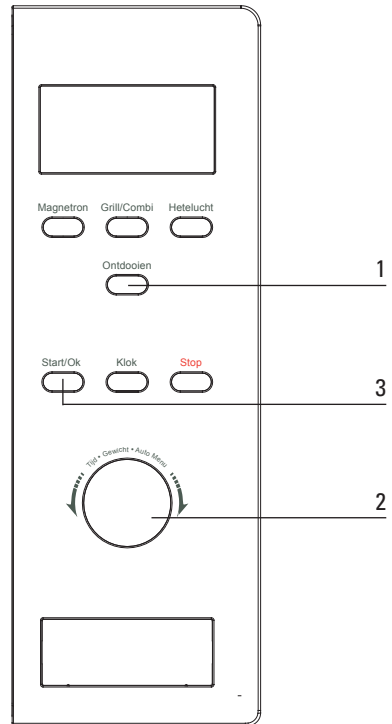

## Multistage cooking

You can set a maximum of 3 cooking stages. Set the defrost function (if applicable) as the first stage. A beep sounds after the end of each stage and the next stage will start.

*The Auto-menu cannot be used with this mode.*

### example

You want to defrost for 5 minutes and to cook for 5 minutes at a microwave power level of 80%.

- 1 Press the 'Ontdooien' button twice. The display shows "dEF2".
- 2 Turn the 'Tijd/Gewicht/Auto Menu' control knob. Set the defrosting time to 5 minutes.
- 3 Press the 'Magnetron' button twice for a microwave power level of 80%.
- 4 Press the 'Start/OK' button to confirm the microwave power.
- 5 Turn the 'Tijd/Gewicht/Auto Menu' control knob. Set the cooking time to 7 minutes.
- 6 Press the 'Start/OK' button to start the set programme.

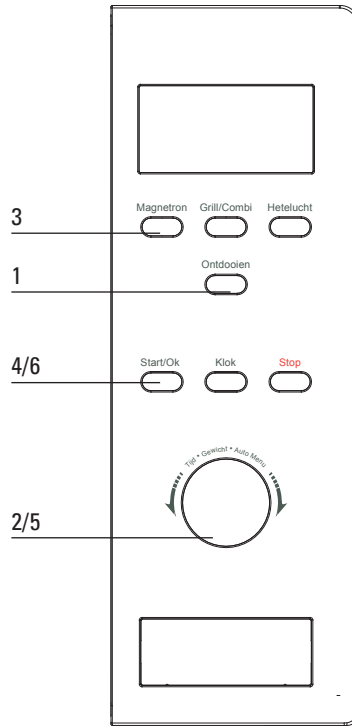

## Pre-set function

first set the clock (see the chapter entitled "Setting the clock")

- 1 Set a cooking function. A maximum of 3 functions can be set (apart from the defrost function). When using the "Auto menu", only one function can be set.
- 2 Press the 'Klok' button. The current time is shown in the display. The hours flash.
- 3 Turn the 'Tijd/Gewicht/Auto Menu' control knob. Set the desired hours.
- 4 Press the 'Klok' button. The minutes flash.
- 5 Turn the 'Tijd/Gewicht/Auto Menu' control knob. Set the desired minutes.
- 6 Press the 'Start/OK' button to confirm the set programme. When the set time arrives two beeps will sound and the cooking programme will start.

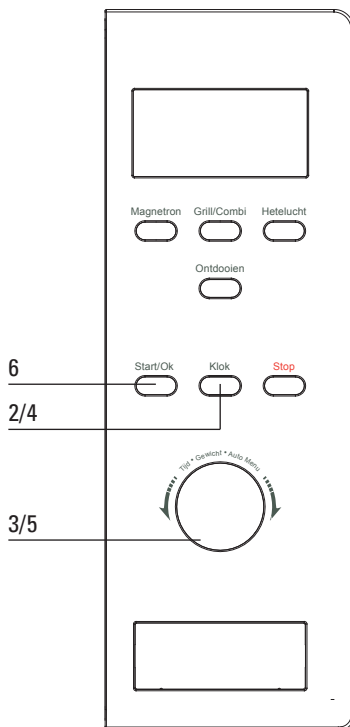

## Auto menu

- 1 Turn the 'Tijd/Gewicht/Auto Menu' control knob. Set the desired programme (A1, A2... A10).
- 2 Press the 'Start/OK' button to confirm the set programme.
- 3 Turn the 'Tijd/Gewicht/Auto Menu' control knob. Set the desired weight or quantity.
- 4 Press the 'Start/OK' button to start the set programme.

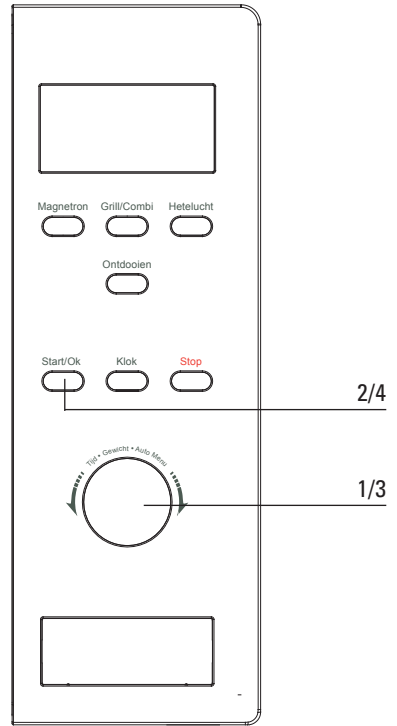

## Cooking table auto menu

Menu	Weight/Quantity	Display	Power
<b>A1</b> reheat	150 g	150g	100%
	250 g	250g	
	350 g	350g	
	450 g	450g	
	600 g	600g	
<b>A2</b> potato	1 (appr. 230 g)	1	100%
	2 (appr. 460 g)	2	
	3 (appr. 690 g)	3	
<b>A3</b> meat	150 g	150g	100%
	300 g	300g	
	450 g	450g	
	600 g	600g	
<b>A4</b> vegetables	150 g	150g	100%
	350 g	350g	
	500 g	500g	
<b>A5</b> fish	150 g	150g	80%
	250 g	250g	
	350 g	350g	
	450 g	450g	
	650 g	650g	
<b>A6</b> pasta	50 g (with cold water 450 g)	50g	80%
	100 g (with cold water 800 g)	100g	
	150 g (with cold water 1200 g)	150g	
<b>A7</b> soup	200 ml	200ml	100%
	400 ml	400ml	
	600 ml	600ml	
<b>A8</b> cake	475 g	475g	Preheat at 180 °C
<b>A9</b> pizza	200 g	200g	C-4
	300 g	300g	
	400 g	400g	
<b>A10</b> chicken	500 g	500g	C-4
	750 g	750g	
	1000 g	1000g	
	1200 g	1200g	

## Checking the settings

- Press the 'Magnetron', 'Grill/Combi' or 'Hetelucht' button during cooking. The set power level is shown on the display for 2-3 sec.
- Press the 'Klok' button while using the pre-set function. The current auto-start time is shown on the display for 2-3 sec.
- Press the 'Klok' button during cooking. The time is shown on the display for 2-3 sec.

## Childproof lock

### turn the childproof lock on

- Press the 'Stop' button for 3 seconds. A "long" beep will sound. The display shows '0:00'.

### turn the childproof lock off

- Press the 'Stop' button for 3 seconds. A "long" beep will sound.

## Cleaning

- Clean the inside immediately after use. Use a damp cloth to remove any condensation, liquid that has boiled over and food remains. Crumbs and liquid that remain behind absorb microwave energy and lengthen cooking times.
- Clean the inside and outside of the oven regularly using soapy water and dry it thoroughly with a dry cloth.
- Make sure that the microwave distributor cover (inside the oven on the right) is clean. A cover which is not clean may cause sparking.
- Clean the accessories regularly; use soapy water and a brush and dry the accessories thoroughly with a dry cloth. The accessories may also be washed in a dishwasher.
- Odours will disappear if you put a glass of vinegar or water with lemon juice added in the oven space. Switch the microwave on for two minutes on full power. Then wipe with a damp cloth.
- Check the door catch and the door seal regularly for damage.
- Do not use the combi-microwave oven if the door or door catch are damaged.

## What should I do if...

If the appliance does not work properly, this does not always mean that it is defective. Try to deal with the problem yourself first. Phone the service department if the advice given below does not help.

- Is the plug in the socket?
- Is the door closed properly?
- Is the fuse in the meter cupboard defective?
- Have the power level and cooking time been set properly?
- Is there anything in the microwave oven that should not be there?
- Have you used the correct utensils?
- Are the ventilation openings blocked?
- Is the food sufficiently defrosted?
- Did you turn or stir the food during cooking?

## General

In case of faults phone the service department. See the guarantee certificate or consult the internet site **[www.etnaservice.nl](http://www.etnaservice.nl)**. This site also contains tips on how to use and clean your microwave. You can also purchase various cleaning products on this site.



## Disposal of packaging and appliance

The appliance packaging is recyclable.

The following may have been used:

- cardboard;
- polythene film (PE);
- CFC-free polystyrene (PS hard foam).

Dispose of these materials responsibly and in accordance with government regulations.

**On the data plate is put the symbol of a crossed-out wheeled dustbin:**



This means that at the end of its working life, the product must not be disposed of as urban waste. It must be taken to a special local authority differentiated waste collection centre or to a dealer providing this service.

Disposing of a household appliance separately avoids possible negative consequences for the environment and health deriving from inappropriate disposal and enables the constituent materials to be recovered to obtain significant savings in energy and resources.

As a reminder of the need to dispose of household appliances separately, the product is marked with a crossed-out wheeled dustbin.

## Technical information

Power supply	230 V 50 Hz
Connected load	2500 W
Power microwave	900 W
Power grill	1100 W
Power hot air	2500 W
Volume oven	25 L
Weight	17.23 kg
Dimensions (wxhxd)	513 x 306.2 x 483 mm

